

# 寶虹電子股份有限公司

Power-Con Electronics Corp.

中壢市民權路三段 334 巷 52 號

No. 52, Lane334, Sec. 3, Min Chuan Rd. FAX : 886-3-4275898

Chung-Li 320, Taiwan, R.O.C. TEL : 886-3-4275854

統一編號 : 16043407

## 規格承認書 (SPECIFICATIONS)

表單編號	Q-31-08-05	電腦表單檔名	規格承認書	保存年限	永久
文件編號		電腦文件檔名		制訂日期	2020/01/20
客戶機型/料號		客戶名稱			
機種型號	MSD-KXX28-01	機種版本	A1	頁次	1/6
品名規格	電源供應器				
產品說明	定電壓源交換式電源供應器				

### Special Features :

- Input/ Output isolation.
- Input Transient Surge Protection.
- All PCBs coating.
- EMI : EN55032-Class-A.
- Environmental : MIL-STD-810F

客戶名稱：		寶虹電子股份有限公司			
核准者	審核者	研發主管 (審核)	專案負責人 (制訂)		
年 月 日	年 月 日	年 月 日	年 月 日		

**寶虹電子股份有限公司**  
**規格承認書 ( SPECIFICATION )**

表單編號	Q-31-08-05	電腦表單檔名	規格承認書	保存年限	永久
機種型號	MSD-KXX-28-01	機種版本	A1	頁次	2/6
<b>Electrical Specification:</b>					
1 Input Characteristics					
Voltage range (Vac)		AC 110V ~ 264V			
Frequency (Hz)		47-63Hz			
Power Factor		≥0.95 @Full Load			
2. Output Characteristics					
Rated voltage (V)		DC 28V±2%			
Rated current (A)		53.6A Max			
Max power (W)		1500W			
Ripple & noise (mVp-p)		≤280(mVp-p)			
Line regulation (%)		± 2%			
Load regulation (%)		± 2%			
Minimum Load (A)		≥0.1A			
3 Insulation					
Insulation voltage ( @ 1 sec )		I/P to O/P : 3000Vrms I/P to chassis : 1500Vrms O/P to chassis : 500Vrms			
4 Environmental					
Operation temperature		-20°C ~ +65°C			
Shock		20G, 11ms, three-axis six-way, each way three times			
Vibration		5~500Hz & 1hour/axis Lateral axis : 1Grms Longitudinal axis : 1Grms Vertical axis : 1.3Grms			

**寶虹電子股份有限公司**  
**規格承認書(SPECIFICATIONS)**

表單編號	Q-31-08-05	電腦表單檔名	規格承認書	保存年限	永久
機種型號	MSD-KXX-28-01	機種版本	A1	頁次	3/6
5 Protection					
Input Surge Withstand		L-N 2KV ; LN-G 4KV			
Output		Over Voltage Protection Over Current Protection Over Temperature Protection			
6 EMI Standard					
EMI		EN55032-Class A			
7 Harmonic Test					
Harmonic		EN61000-3-2(Input Current ≤16A)			
8 Operation Panel					
Surface Treatment		Chromate treatment Finish No:7.3.1 of MIL-STD-171E MIL-P-23377G 鉻鋅黃氧防蝕底漆(15~23μm) MIL-C-85285 無光(#36)灰色 PU 面漆(30~80μm) Chinese font : 6*8mm , depth 0.5mm , Filled with black paint			

**寶虹電子股份有限公司**  
**規格承認書 (SPECIFICATIONS)**

表單編號	Q-31-08-05	電腦表單檔名	規格承認書	保存年限	永久
機種型號	MSD-KXX-28-01	機種版本	A1	頁次	4/6

**Physical Dimension:**

Dimension	595(With handle)mm*483(±2)mm*88(±2) mm (L*W*H)
Weight	<6Kg (MAX)

INPUT J1 ( 6Pin ) : Plug (MS3102A 14S-6P)

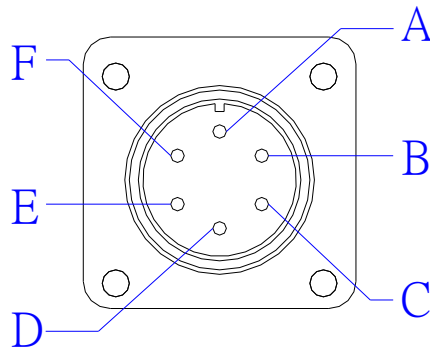

Pin	Description	Wire diameter
A,D	AC 110V ~ 264V	#16
B,E	AC 110V ~ 264V	#16
C,F	GROUND	#16

OUTPUT J2 ( 14Pin ) : Socket (MS3102A 20-27S)

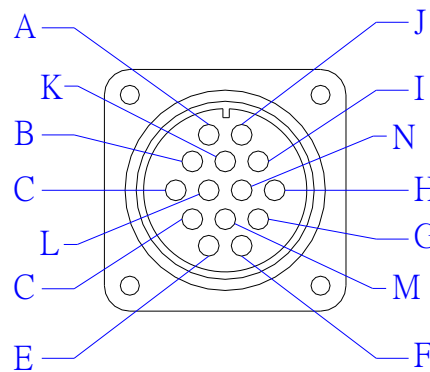

Pin	Description	Wire diameter
A,C,E,G,I,K,M	DC 28V±2%	#16
B,D,F,H,J,L,N	RTN_ DC 28V±2%	#16

**寶虹電子股份有限公司**  
**規格承認書 (SPECIFICATIONS)**

表單編號	Q-31-08-05	電腦表單檔名	規格承認書	保存年限	永久
機種型號	MSD-KXX-28-01	機種版本	A1	頁次	5/6

**Physical Dimension:**

**L x W x H ≤ 595mm x 483mm x 88mm**

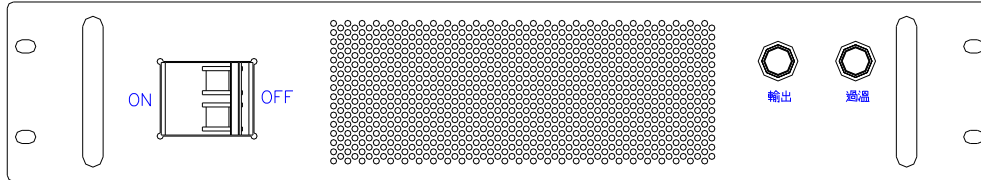

前面板

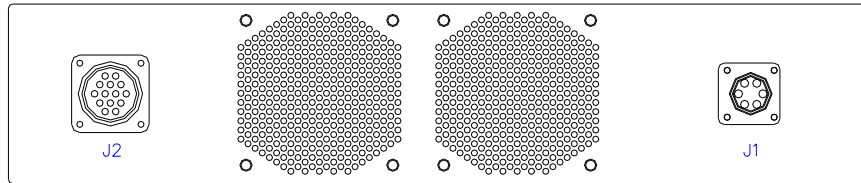

後背板

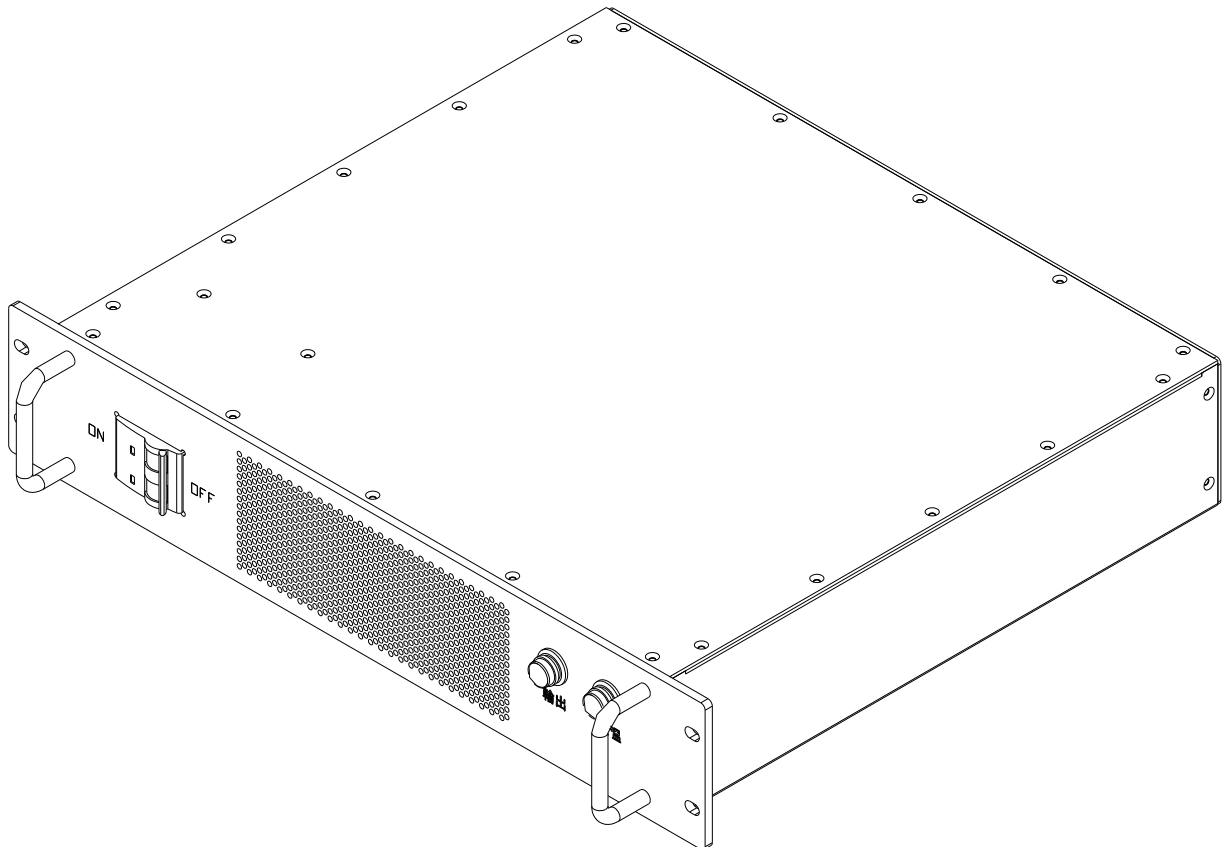

外型外觀圖

# 寶虹電子股份有限公司

## 規格承認書 (SPECIFICATIONS)

表單編號	Q-31-08-05	電腦表單檔名	規格承認書	保存年限	永久
機種型號	MSD-KXX-28-01	機種版本	A1	頁次	6/6

**Physical Dimension:**

