

寶虹電子股份有限公司

Power-Con Electronics Corp.

桃園縣中壢市民權路三段 334 巷 52 號

No. 52, Lane 334, Sec. 3, Min Chuan Rd.,

FAX : 886-3-4275898

Chung-Li City 320, Tao Yuan Hsien,

TEL : 886-3-4275854

Taiwan

統一編號 : 16043407

規格承認書 (SPECIFICATIONS)

表單編號	Q-31-08-05	電腦表單檔名	規格承認書	保存年限	永久
文件編號		電腦文件檔名		制訂日期	109年11月03日
客戶機型/料號		客戶名稱			
機種型號	PC-XX01-1A	機種版本	A1	頁次	1/7
品名規格	軍規電源供應器				
產品說明	AC to DC Converter.				
簡要規格	工作電壓: 90~132VAC/180~264VAC.				
	頻率: Auto Range Single Phase 47~63Hz.				
	Micro-Controller Architecture.				
	Ride-Through Time(Full Load) ≤ 5 mS @90/180VAC Low Line. ≤ 40 mS @115/230 VAC Nominal Line.				
	Dielectric Withstand=Input to Chassis Gnd ≥ 2000 VDC. Input to Output ≥ 2000 VDC				
	Transient Surge= Meet IEC 801-5 Level 3.				
	Setpoint Accuracy= $\pm 3\%$ MAX.				
	Current Limit= 105~135% 額定電流				
	Low Trim= 70% Nominal.				
	High Trim= 110% Nominal.				
	Once any output power failed, the power supply should be shutdown and Send out a warning signal in RS422 type.				
	Thermal consideration = Free air cooling.				
	直流電源產生模組需至少具備有 UL,TUV,CE 安規合格標籤.				
	有一個警示燈顯示(正常時綠燈亮,故障時不亮)				
機箱材質為 5052-H32 鋁合金,散熱片材質為 6061-T6 鋁合金,經鉻酸鹽表面處理,外觀為黑色平光漆.					
Weight ≤ 20 KG.					
客戶名稱:			寶虹電子股份有限公司		
核准者	審核者	研發主管(審核)	專案負責人(制訂)		
年 月 日	年 月 日	年 月 日	年 月 日		

寶虹電子股份有限公司

規格承認書(SPECIFICATIONS)

表單編號	Q-31-08-05	電腦表單檔名	規格承認書	保存年限	永 久
機種型號	PC-XX01-1A	機種版本	A1	頁 次	2/7

1. 輸入規格

- 1.1 輸入電壓範圍：90~132VAC/180~264VAC。
- 1.2 輸入頻率及相數：47~63Hz，單相。

2. 輸出規格

2.1 輸出電壓電流及 Ripple & Noise

額定電壓	額定電流	Ripple & Noise
+15VDC	26.7Amps	3mVp-p MAX.
-15VDC	26.7Amps	3mVp-p MAX.
+5VDC	10Amps	3mVp-p MAX.

- 2.2 效率: 75% MIN.。
- 2.3 線穩壓率/負載穩壓率：±0.5% MAX.
- 2.4 保護:

Short Circuit	120%~130% 額定電流	As function of output voltage.
OVP	115%~135% 額定電壓	Recycle power to restart.

- 2.5 工作溫度: 0°C~+85°C @ Base plate.
- 2.6 儲存溫度: -20°C~+100°C.
- 2.7 Temperature Drift: ±0.025%/°C.

3. 機構規格(Mechanical)

- 3.1. 外觀尺寸(Dimensions)：length⇒412mm；width⇒482mm；height⇒142mm；

3.2. 接頭:

- J1= D38999/24WC04PA.
- J2= D38999/24WD19SN.
- J3= D38999/24WE26SB.
- 空壓快速接頭,型號:20PM.

寶虹電子股份有限公司

規格承認書(SPECIFICATIONS)

表單編號	Q-31-08-05	電腦表單檔名	規格承認書	保存年限	永久
機種型號	PC-XX01-1A	機種版本	A1	頁次	3/7

3.3. 機構圖面(Drawings)

3.3.1 外觀圖面(Figure drawing)

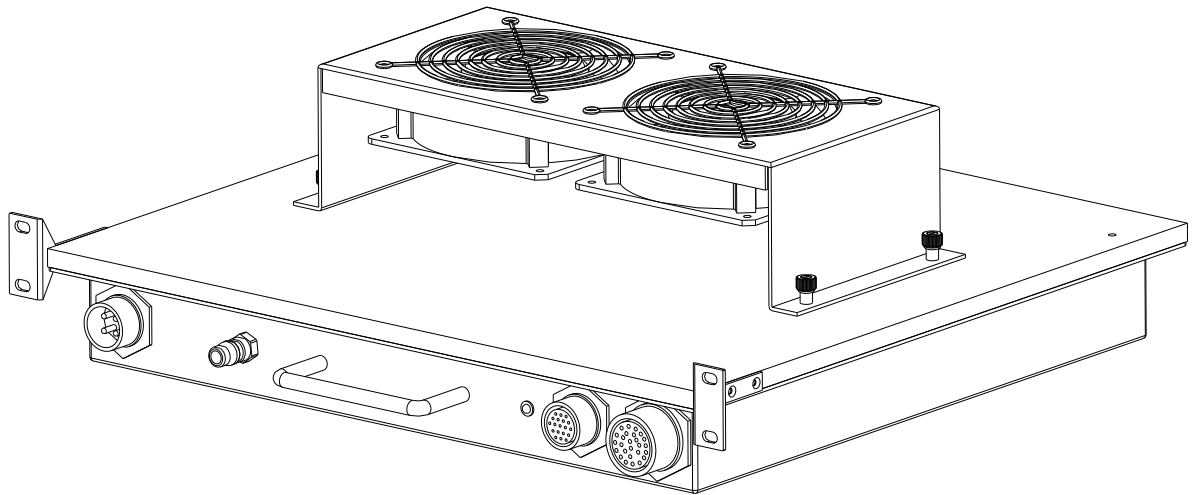

3.3.2 外觀尺寸(Mechanical drawing)

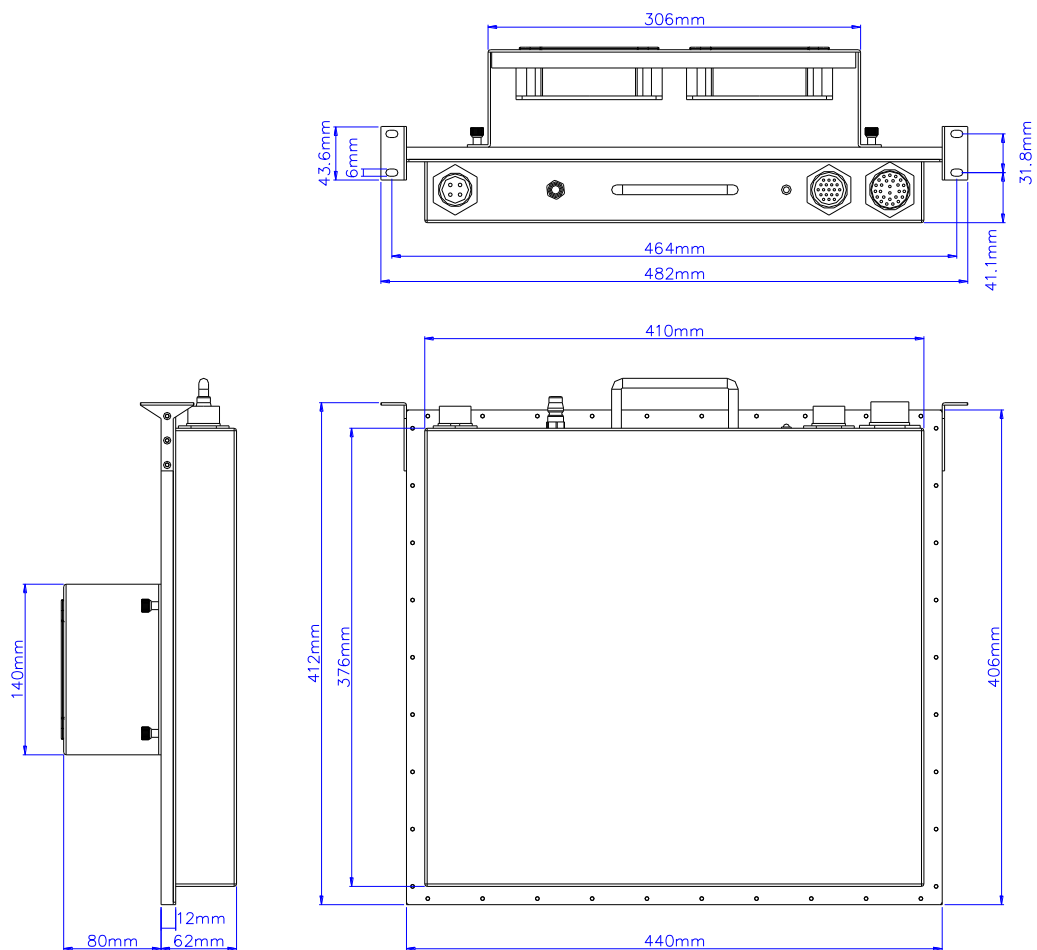

寶虹電子股份有限公司
規格承認書(SPECIFICATIONS)

表單編號	Q-31-08-05	電腦表單檔名	規格承認書	保存年限	永久
機種型號	PC-XX01-1A	機種版本	A1	頁次	4/7

4.功能測試項目

功能測試項目	測試標準	測試結果	是否合格
1 +15VDC OUTPUT POWER	≥26.7 安培		
2 -15VDC OUTPUT POWER	≥26.7 安培		
3 +5VDC OUTPUT POWER	≥10 安培		
4 HIGH TRIM 能力	110% NOMINAL		
5 LOW TRIM 能力	70% NOMINAL		
6 SHORT CIRCUIT PROTECTION	需具備		
7 各組電壓間聯動機制	需具備		
8 NOISE AND RIPPLE	3mV _{P-P} MAX.		
9 AC-DC MODULE CHECK	需具備符合 UL,TUV,CE 安規		
10 I/O 接頭 CHECK	接頭型式: J1=D38999/24WC04PA J2=D38999/24WD19SN J3=D38999/24WE26SB		
11 耐熱溫功能測試	本項料件於+85°C 溫箱內 開機工作八小時。 註: 本項測試於料件之散熱板在 兩個 110VAC,2800RPM 之風 扇對吹之情形下工作		

測試人員:

單位主管

寶虹電子股份有限公司
規格承認書(SPECIFICATIONS)

表單編號	Q-31-08-05	電腦表單檔名	規格承認書	保存年限	永久
機種型號	PC-XX01-1A	機種版本	A1	頁次	5/7

購案號碼:

型號：PC-XX01-1A

附表一：接頭 PIN ASSIGNMENT(共兩頁，第一頁)

註一：所有線材須為 M16878 等級線

註二：接線須有 PIN NO.標示

接頭編號：J1

接頭型式：D38999/24WC04PA

PIN 編號	訊號型式	用線規格
A	115VAC	AWG16 紅色
B	115VAC RETURN	AWG16 黑色
C	115VAC	AWG16 紅色
D	SAFETY GND(CHASIS GND)	AWG16 黑色

接頭編號：J2

接頭型式：D38999/24WD19SN

PIN 編號	訊號型式	用線規格
A	DC POWER FAIL ALARM(+)	AWG20 紅色
B	DC POWER FAIL ALARM(-)	AWG20 黑色
C	+5VDC	AWG20 紅色
D	+5VDC	AWG20 紅色
E	+5VDC	AWG20 紅色
F	+5VDC RETURN	AWG20 黑色
G	+5VDC RETURN	AWG20 黑色
H	+5VDC RETURN	AWG20 黑色
J	+15VDC	AWG20 藍色
K	+15VDC	AWG20 藍色
L	+15VDC	AWG20 藍色
M	+15VDC RETURN	AWG20 黑色
N	+15VDC RETURN	AWG20 黑色
P	+15VDC RETURN	AWG20 黑色
R	-15VDC	AWG20 黃色
S	-15VDC	AWG20 黃色
T	-15VDC	AWG20 黃色
U	-15VDC RETURN	AWG20 黑色
V	-15VDC RETURN	AWG20 黑色

寶虹電子股份有限公司
規格承認書(SPECIFICATIONS)

表單編號	Q-31-08-05	電腦表單檔名	規格承認書	保存年限	永久
機種型號	PC-XX01-1A	機種版本	A1	頁次	6/7

購案號碼:

型號：PC-XX01-1A

附表一：接頭 PIN ASSIGNMENT(共兩頁，第二頁)

註一：所有線材須為 M16878 等級線

註二：接線須有 PIN NO.標示

接頭編號：J3

接頭型式：D38999/24WE26SB

PIN 編號	訊號型式	用線規格
A	+5VDC	AWG20 紅色
B	+5VDC	AWG20 紅色
C	+5VDC	AWG20 紅色
D	+5VDC RETURN	AWG20 黑色
E	+5VDC RETURN	AWG20 黑色
F	+5VDC RETURN	AWG20 黑色
G	+5VDC	AWG20 紅色
H	+15VDC	AWG20 藍色
J	+15VDC	AWG20 藍色
K	+15VDC	AWG20 藍色
L	+15VDC	AWG20 藍色
M	+15VDC RETURN	AWG20 黑色
N	+15VDC RETURN	AWG20 黑色
P	+15VDC	AWG20 藍色
R	+15VDC RETURN	AWG20 黑色
S	+15VDC	AWG20 藍色
T	-15VDC	AWG20 黃色
U	-15VDC	AWG20 黃色
V	-15VDC	AWG20 黃色
W	-15VDC RETURN	AWG20 黑色
X	-15VDC RETURN	AWG20 黑色
Y	-15VDC RETURN	AWG20 黑色
Z	-15VDC	AWG20 黃色
a	+15VDC RETURN	AWG20 黑色
b	+15VDC RETURN	AWG20 黑色
c	無訊號，但須接上且加上 PIN 標示	AWG20 黑色

寶虹電子股份有限公司
規格承認書(SPECIFICATIONS)

表單編號	Q-31-08-05	電腦表單檔名	規格承認書	保存年限	永久
機種型號	PC-XX01-1A	機種版本	A1	頁次	7/7

合格標準表

採購案號：

統一料號：PC-XX01-1A，序號：

採購項次	檢測項目	合格標準	測試結果	合格/不合格
5	+15VDC 輸出電流	≥ 26.7 安培		<input type="checkbox"/> 合格
	-15VDC 輸出電流	≥ 26.7 安培		<input type="checkbox"/> 不合格
	+5VDC 輸出電流	≥ 10.0 安培		
6	輸出電壓定置點精確度	$\pm 3\%$ MAX.		<input type="checkbox"/> 合格 <input type="checkbox"/> 不合格
10	雜訊及漣波	$\leq 3mV_{PP}$		<input type="checkbox"/> 合格 <input type="checkbox"/> 不合格
16	假如有任一個電源模組故障，則此直流電源供應器將自動關閉，並以 RS422 型式送出一個警示信號;另外有一個警示燈顯示(正常時為亮著，故障時不亮)	假如有任一個電源模組故障，則此直流電源供應器將自動關閉，並以 RS422 型式送出一個警示信號;另外有一個警示燈顯示(正常時為亮著，故障時不亮)		<input type="checkbox"/> 合格 <input type="checkbox"/> 不合格

測試人員：

單位主管：

測試日期： 年 月 日